

CABEZAL ROTATIVO TIPO F

Autogirante mediante la fuerza de reacción de los chorros de agua a presión

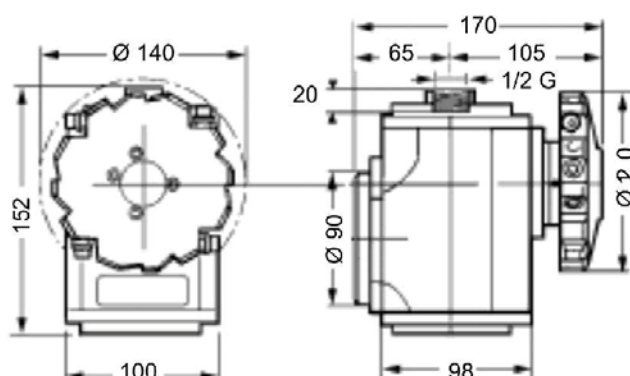

Especificaciones	FV 020	FV 025
Caudal máximo	200 l/min	200 l/min
Presión máima	200 bar	200 bar
Temperatura máxima	90° C	90° C
ØMínimo paso	170 mm	170 mm
Giro completo cabezal (ciclo)	120 vueltas aspa	24 vueltas aspa
Tiempo ciclo	2 ÷ 12 min	25 ÷ 50 min
Velocidad recomendada giro aspa	60-10 vueltas / minuto	60-30 vueltas / minuto
Conexión entrada	G 1/2"	G 1/2"
Rosca toberas	G 1/4"	G 1/4"
Núm. Toberas	2-4	2-4
Peso (aluminio)	5,5 Kg	5,5 Kg
Material cuerpo	Aluminio o acero inoxidable AISI 316	

La velocidad de rotación del cabezal está determinada por la combinación de:

- diámetro y número de toberas
- presión
- caudal
- posición de las toberas

- (A) Posición 1: rotación lenta
 (B) Posición 2: rotación media
 (C) Posición 3: rotación rápida





Multisistemas
Industriales de México

www.multisistemasindustriales.com



ventas@multisistemasindustriales.com

01 722 249 6594 / 01 722 249 7924

Calle La Flor de México N. 114 Col. Guadalupe Victoria Oztolotepec,
Estado de México. CP 52080
